

Confeccionar una funda para cojín y falda para mesa camilla

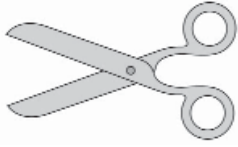

HERRAMIENTAS Y MATERIALES



tijeras

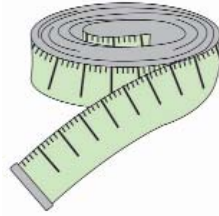

cinta métrica
de hule

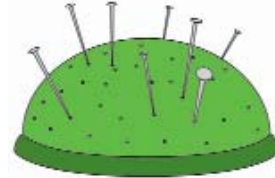

alfileres

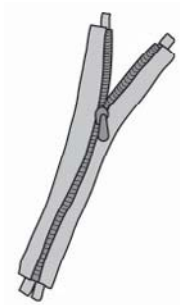

cremallera

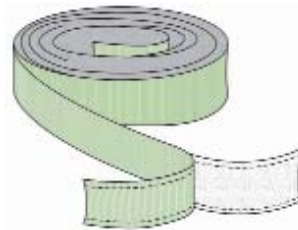

velcro

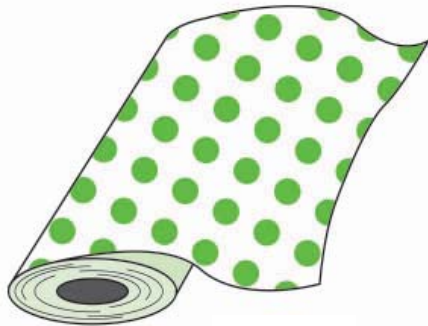

tela

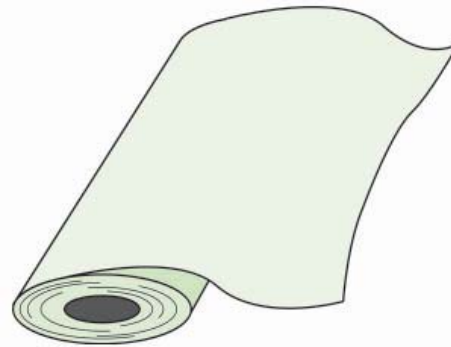

tela para forro



plancha

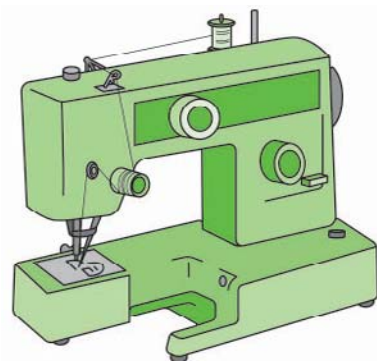

máquina de coser



hilo

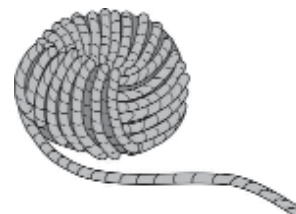

cordón para el vivo del
grueso que se desee

2

Funda para cojín

- 1 Medir el cojín para el que se va a confeccionar la funda y realizar un patrón o plantilla con estas medidas.
- 2 Cortar dos piezas de tela con este patrón, dejando un margen de costura de 1,5 cm alrededor.

Si se trata de una tela con dibujo, los motivos deben quedar centrados.

- 3 Redondear los ángulos (se puede utilizar un plato pequeño para marcar la curva).

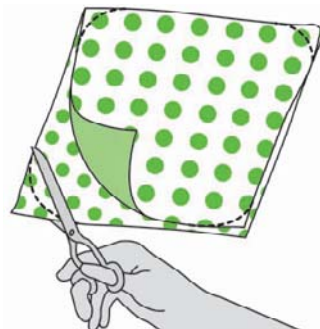

- 4 Medir el contorno de las dos piezas y, con esta medida, realizar un vivo de cordón forrado, dejando un sobrante de 3 cm para el remate. Otra posibilidad es adquirir el vivo ya confeccionado.

Confección del vivo

- Cortar tiras de tela al bias; es decir, en sentido diagonal a los hilos. Es preciso que las piezas estén cortadas al bias para que sean elásticas y no hagan arrugas en las curvas.

Estas tiras deben ser del ancho suficiente para envolver el cordón, más un margen de 3 cm para costura.

- Coser las tiras entre sí hasta obtener el largo necesario.
- Envolver el cordón con la tira de tela, dejando el derecho al exterior, y sujetar con alfileres puestos de forma perpendicular al vivo.
- Coser a todo lo largo del vivo, utilizando un prensatelas para coser cremalleras (con una sola patilla), de modo que la costura quede lo más pegada posible al cordón.



- 5 Colocar el vivo alrededor de una de las dos piezas, sobre el derecho de la tela, de la siguiente forma:

a) Comenzando por el centro de uno de los lados (en el que irá colocada la cremallera de cierre), ir sujetando el vivo con alfileres perpendiculares al cordón, haciendo coincidir los bordes del vivo con el borde de la tela.

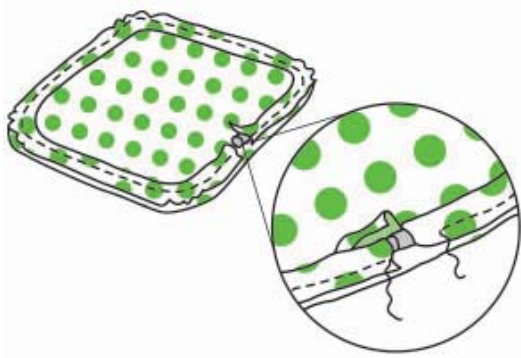

b) En el remate, deshacer la costura del trozo que se ha dejado como sobrante y cortar el exceso de cordón, pero no de tela. Unir los extremos del cordón. Para terminar, montar una tela sobre otra, haciendo un pequeño doblez hacia dentro en la que queda por encima.

c) Coser con la puntada más larga de la máquina utilizando el prensatelas de cremalleras.

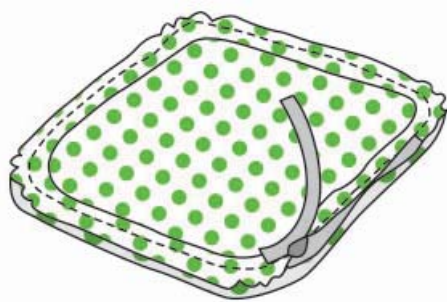
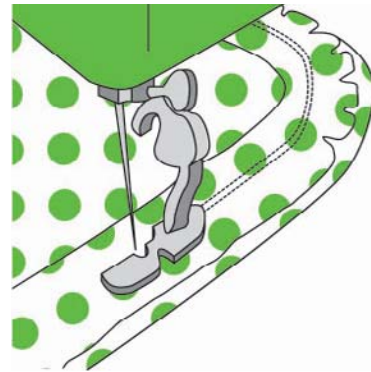

d) Abrir la cremallera, que será un poco más corta que el lateral del cojín, y colocar uno de sus lados sobre el reborde del vivo, de forma que coincidan los derechos de cremallera y tela. Sujetar con alfileres y coser.

e) Colocar encima la otra pieza de tela, derecho contra derecho. Sujetar con alfileres y coser sólo los dos extremos a los lados de la cremallera.

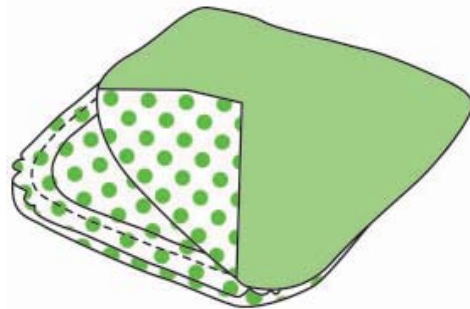

f) Coser el otro lado de la cremallera, el que había quedado suelto.

g) Con la cremallera abierta, coser todo el resto de la funda. Cortar piquetes en las esquinas redondeadas para que, al dar la vuelta a la funda, no abulten las costuras.

h) Volver la funda y planchar.

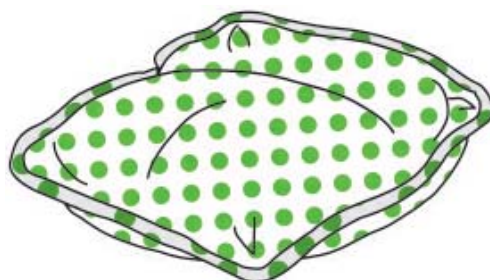

3

Falda para mesa camilla

- 1 Medir el diámetro de la mesa (**A**) y la altura desde el suelo (**B**).

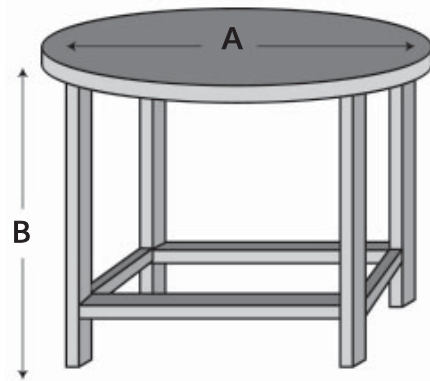

- 2 Cortar un cuadrado de tela. La longitud del lado de este cuadrado será:

2 veces **B** + **A** + 8 cm (para costura)

- 3 Cortar un cuadrado de la misma medida de la tela que se va a emplear para forro.

- 4 Como se puede ver en la ilustración, lo más habitual es que se tengan que utilizar dos largos de tela, tanto de la tela principal como de la tela para forro. En ambos casos, se corta el primero de los largos por la mitad y se une un trozo a cada lado del segundo largo. Si la tela principal tiene dibujos, prever más cantidad de tela porque hay que casar los motivos.

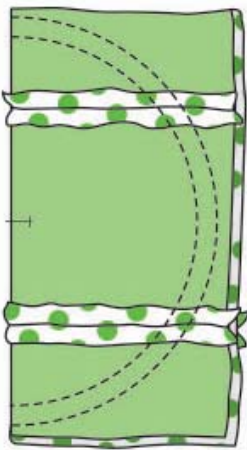

- 5 Abrir las costuras y planchar.
- 6 Doblar los dos cuadrados por la mitad con los derechos hacia dentro y marcar el centro del doblez con un alfiler. Tomar este punto como centro para trazar una semicircunferencia con ayuda de un lápiz y un cordel.

Se puede marcar una segunda semicircunferencia 20 cm más adentro que sirve como guía para la costura.

- 7 Cortar los dos círculos (tela principal y forro) y unirlos por el revés con alfileres, haciendo coincidir las costuras. Coser todo alrededor con un margen de costura de 2 cm, dejando una abertura suficiente para dar la vuelta a la falda una vez cosida.

- 8 Cortar piquetes en todo el perímetro de la costura para que al darle la vuelta a la falda el sobrante de tela no abulte.
- 9 Volver la falda y cerrar la abertura con una costura invisible a mano.
- 10 Planchar.

4

Trucos y consejos

- *En la funda del cojín, se puede aplicar un vivo de un color que contraste con la tela principal. Este pequeño detalle realza y define la forma del cojín.*
- *La falda de la mesa camilla puede rematarse con flecos, pasamanería, etc. Si se hace así, hay que descontar el ancho de estos remates a la tela que se vaya a cortar.*
- *El borde de la falda debe llegar justo al suelo, aunque se consigue un efecto muy elegante dejando que arrastre unos 30 cm.*
- *Conviene elegir una tela de buena calidad y resistente al roce.*
- *Las telas de fibras naturales son más agradables al tacto que las sintéticas. Además, no acumulan electricidad estática y son más resistentes a las quemaduras que las sintéticas.*

