

Ensamblar muebles 2

Ensamblados en línea y
colgadores para muebles



1

Tipos de ensamble

Los sistemas de ensamble **a escuadra** (para ángulos), ofrecen solidez a los soportes y estructuras de los muebles.

Pueden ser fijos o desmontables y se pueden instalar vistos u ocultos.

Los ensambles **en línea**, permiten unir varios elementos en el mismo plano.

Se utilizan para mesas, superficies de trabajo o encimeras.

Los **colgadores** se emplean para sujetar muebles a la pared (por ejemplo, muebles de baño o cocina).

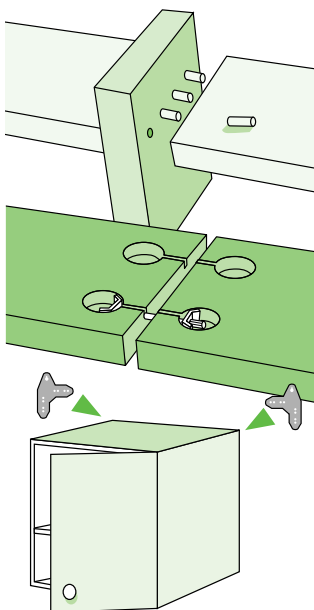

2

¿Qué tipo de madera elegir?

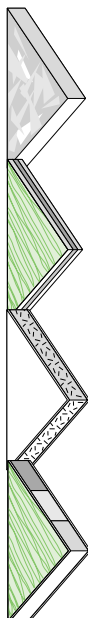

El **DM** es un material compuesto de fibras prensadas de densidad media apto para muy diversos usos. Los cantos de los tableros son completamente lisos. Esto, unido a su fina textura, permite su cortado y un trabajo cómodo con él. Se puede lacar, barnizar o pintar.

El **contrachapado** (compuesto de al menos tres capas finas de madera), es adecuado para fabricar estanterías, gracias a su resistencia. Algunos tipos, empleados en ebanistería, están elaborados con planchas de maderas nobles (roble, haya), lo que incrementa su valor decorativo.

El **aglomerado** y la **melamina**, compuestos a base de partículas prensadas, se presentan en tableros de diversos grosores (8 a 30 mm). Disponibles en distintos tipos de acabados, y en algunos casos, reciben tratamientos especiales contra la humedad.

El "**entablado**", es un tablero formado a base de listones de madera unidos entre sí, que están recubiertos por dos capas de madera. Empleado preferentemente para la construcción de superficies de trabajo, mesas, etc.

Recomendados para unir encimeras y otros tableros empleados en la construcción de bancos de trabajo y mesas. Se pueden desmontar fácilmente.

Aplicaciones

Permiten unir en el mismo plano varios tableros o tiras de encimera.

Recomendados sólo para maderas de al menos 22 mm de grosor.

Los herrajes se colocan en la cara inferior de los tableros. Para anchos superiores a 60 cm, es aconsejable colocar más de 2 herrajes.

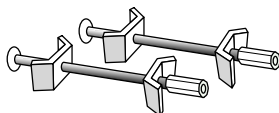

HERRAMIENTAS

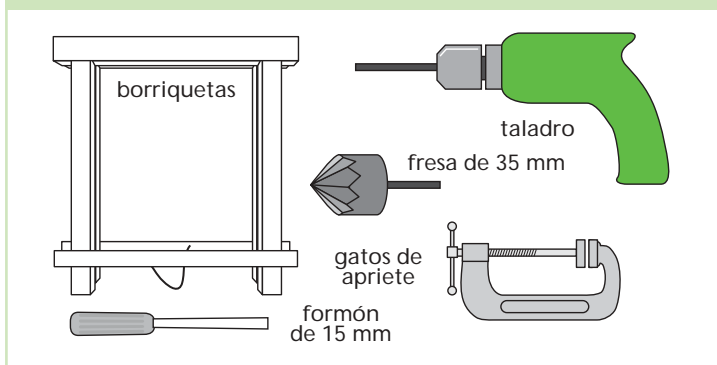

Colocación

- 1 Utilizando los gatos de apriete, sujetar los dos tableros sobre las borriquetas (con la cara vista hacia abajo).
- 2 Marcar sobre los dos tableros la posición de los herrajes. Para ello, trazar cruces a 3 cm. del borde, comprobando que quedan correctamente alineadas.

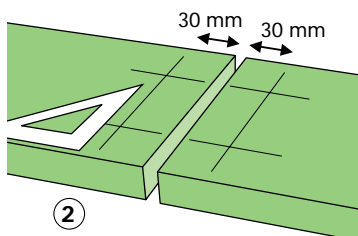
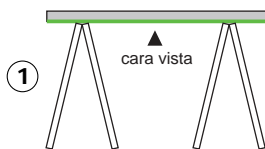

- 3 Con la fresa de 35 mm., efectuar un taladro de 20 mm. de profundidad, en el centro de las cruces anteriormente trazadas.

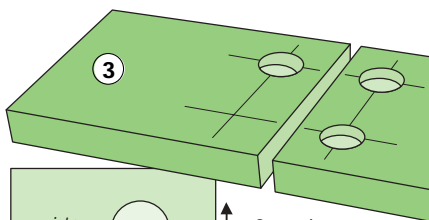

- 4 Utilizando el formón, realizar un cajeado de 15 mm. de profundidad, que una el borde del tablero con el taladro realizado en el paso anterior. Es fundamental alinear correctamente el cajeado de los dos tableros.

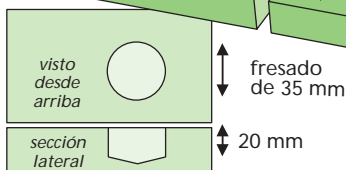

- 5 Aproximar los dos tableros. Colocar los herrajes en los taladros y cajeados.

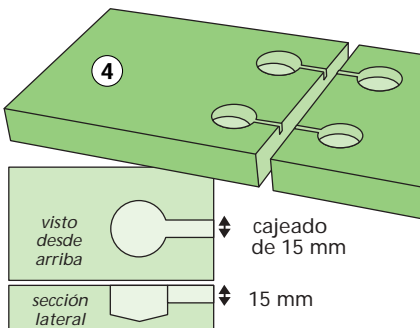

- 6 Ensamblar los tableros, roscando el herraje. Este sistema permite desmontar fácil y rápidamente los tableros, en caso necesario.

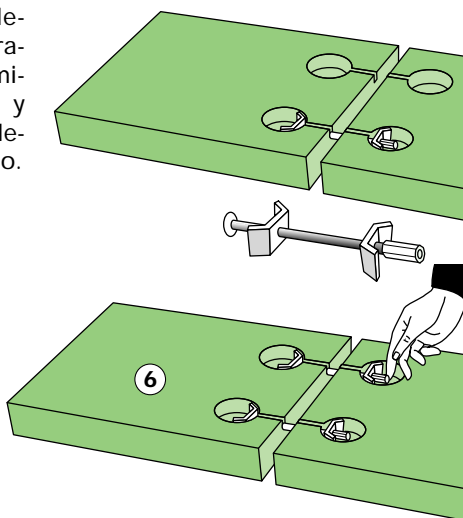

CONSEJO

Conviene volver a ajustar los herrajes tres semanas después de haberlos colocado. De esta forma, se eliminan las holguras producidas por el uso.

Recomendaciones de uso

Los colgadores para muebles permiten retirar en cualquier momento los elementos fijados. Para que los muebles queden bien sujetos a la pared, es fundamental elegir correctamente los tacos empleados para los colgadores. La elección del taco, depende del tipo de pared.

Para paredes realizadas con placas de cartón yeso sobre perfiles, conviene elegir fijaciones especiales para paredes huecas.

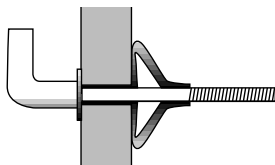

Si la pared es de hormigón o ladrillo macizo, se recomienda emplear tacos de anclaje en plástico o metal.



Los tacos de metal se sujetan firmemente a la pared, gracias a que sus pestañas se abren, ofreciendo más resistencia.



• Colgadores Z

Aplicaciones

Este colgador, compuesto por dos perfiles (macho y hembra), se instala fácilmente y es muy resistente.

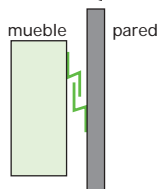
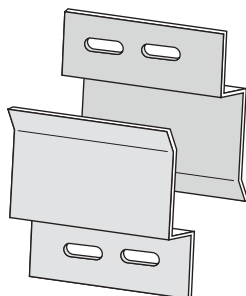

HERRAMIENTAS

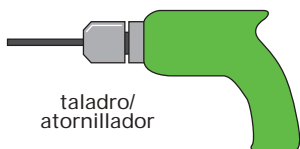

taladro/
atornillador

Colocación

- 1 Fijar los perfiles macho del colgador en las esquinas superiores del mueble. .
- 2 Marcar en la pared la posición en la que se va a colgar el mueble. Fijar los perfiles hembra del colgador, comprobando que quedan correctamente nivelados y con la misma separación que los perfiles del mueble.

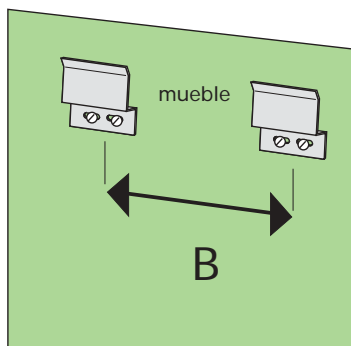
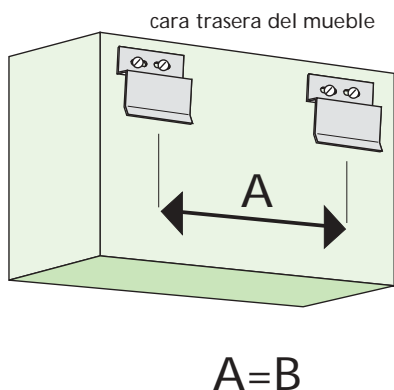

• Herrajes para fijaciones en esquina

Aplicaciones

Estos herrajes se fijan a ras de las esquinas superiores del mueble y disponen de unos orificios que sobresalen del mismo, que son los que permiten colgar el mueble a la pared.

Puesto que se sujetan al mueble en varios puntos, están especialmente indicados para colgar muebles o elementos pesados.

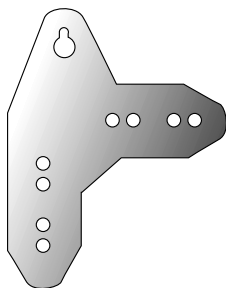

Colocación

Fijar los herrajes en las esquinas superiores del mueble. Marcar en la pared la posición exacta del mueble que se va a colgar y fijar los ganchos o escarpas, respetando la distancia existente entre los herrajes del mueble.

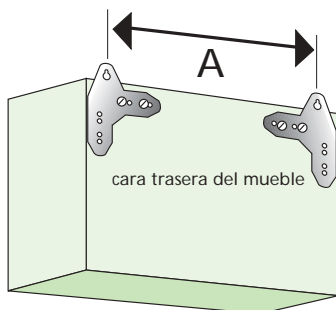

A = separación entre los ganchos de la pared

• Colgadores regulables

Aplicación

Este tipo de herrajes permiten ajustar la posición del mueble una vez colgado. Regulan en algunos mm la altura del mueble y su proximidad con respecto a la pared. Por ello, simplifican el trabajo de instalación y garantizan la correcta nivelación de los elementos instalados.

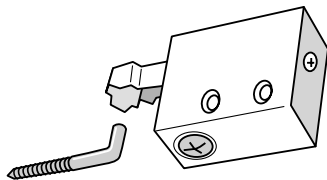

HERRAMIENTAS



destornillador de estrella

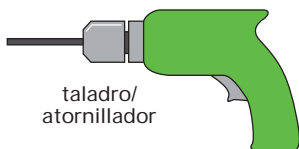

taladro/
atornillador

Colocación

- 1 Cajear las esquinas superiores de la traseña del mueble. El tamaño del cajeo depende de las dimensiones de la pestaña del colgador.
- 2 Atornillar los colgadores en los ángulos superiores del interior del mueble.
- 3 Fijar las escarpías en la pared, respetando la separación existente entre los colgadores del mueble.

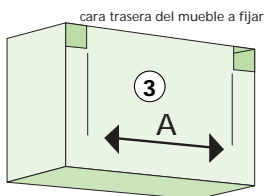
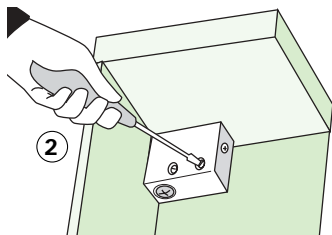
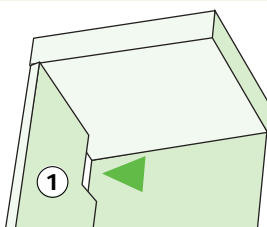

$$A=B$$

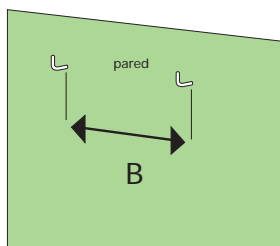

NOTA: en lugar de escarpías, se pueden emplear perfiles (similares a los descritos para los colgadores "Z"), que permiten desplazar el mueble a derecha e izquierda.

- 4 Regular la posición del mueble con los tornillos de ajuste.

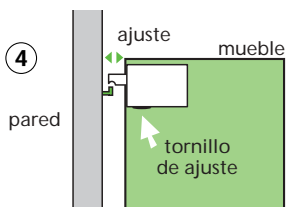

Bisagras

Para colocar las puertas del mueble, es conveniente elegir una bisagra que garantice una apertura cómoda y un cierre seguro.

Tipos de bisagras

El tipo de bisagra debe elegirse en función de la posición de la puerta con respecto al mueble y del tipo de cierre deseado (más o menos flexible).

Existen 4 grandes tipos de bisagras.

Bisagras para puertas entrantes: indicadas cuando las puertas son interiores a los costados del mueble (grosor máximo de puerta 19 mm). La puerta queda ligeramente retranqueada con respecto al mueble.

Bisagras para puertas superpuestas (grosor máximo de puerta 19 mm). En este caso, la puerta reposa sobre los costados del mueble y los cubre completamente.

Bisagras para puertas a medio costado o costado compartido (espesor máximo de puerta 19 mm). Este tipo de bisagras se recomiendan para el montaje de varias puertas alineadas.

Bisagras para puertas especiales (hasta 5 mm de grosor). Permite la colocación de puertas de cristal.

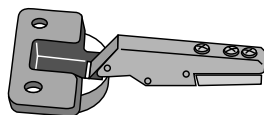

bisagra superacodada



puerta entrante

bisagra recta

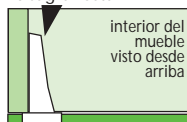

puerta superpuesta

bisagra acodada

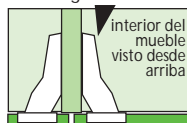

puerta a medio costado

Colocación

(para bisagra atornillada)

Cajear la puerta en dos puntos, para alojar las bisagras. Para ello, taladrar con una fresa de 35 mm., sin llegar a perforar la puerta. Colocar la bisagra en su alojamiento y fijarla con tornillos. Sobre el costado del mueble, atornillar la placa de soporte de la bisagra. Unir la bisagra con la placa y regular la posición de la puerta, con la ayuda de los tornillos de ajuste.

Para aumentar o disminuir la superposición de la puerta, girar el tornillo A.

Para regular la proximidad al costado, aflojar el tornillo B, modificar la posición de la puerta y volver a apretar.

Una vez colocada la puerta, se pueden realizar al mueble cuantos acabados se desee (fijar tiradores, colocar ruedas en las patas, etc.).

